

PENTAX™

Optio E 80

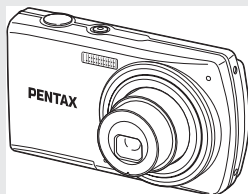

- Кратко ръководство
- Rychlý průvodce spuštěním
- Lynvejledning
- Kiirjuhend
- Pikaopas
- Γρήγορος Οδηγός Εκκίνησης
- Uputstva za brzi početak
- Trumpa vartotojo instrukcija
- Lietošanas uzsākšanas pamācība
- Szybki start
- Guia de Iniciação Rápida
- Stručný návod na obsluhu
- Hizli Başlangıç Kilavuzu

Проверка на съдържанието на комплекта

Проверете дали камерата е доставена с всички изброени по-долу компоненти.



Камера
Optio E80

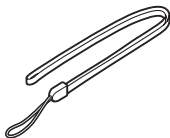

Кайшка
O-ST86

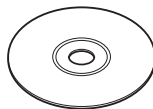

Софтуер (CD-ROM)
S-SW87

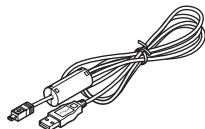

USB кабел
I-USB98



Две AA алкални
батерии

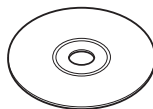

Ръководство за
използване (CD-ROM)



Кратко ръководство
(това ръководство)

Наименования на частите и индикации в екрана

Поглед отпред

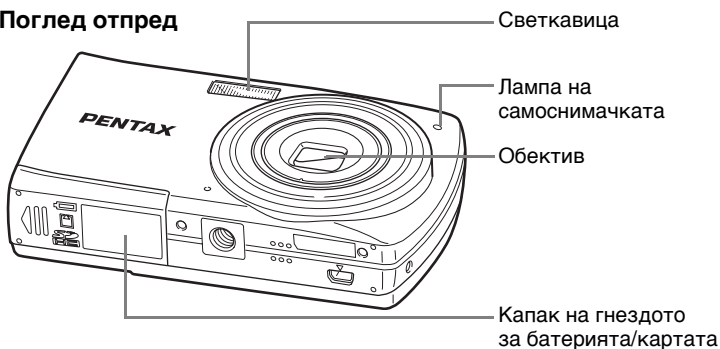

Отзад

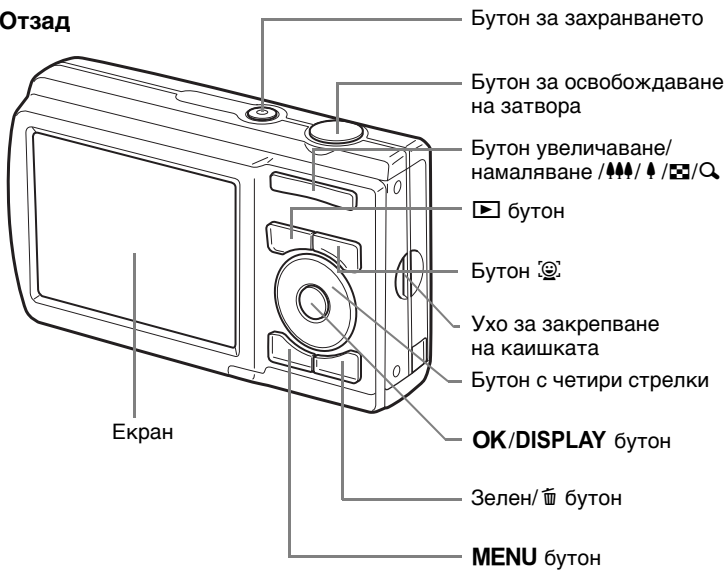

В това кратко ръководство бутоните стрелки, които трябва да се натискат, са изобразени, както е показано вдясно.



1 Подготовка на камерата за използване

Преди да започнете да я използвате, подгответе камерата за работа.

● Прикрепване на каишката

Закрепете каишката към камерата, както това е показано на илюстрациите.

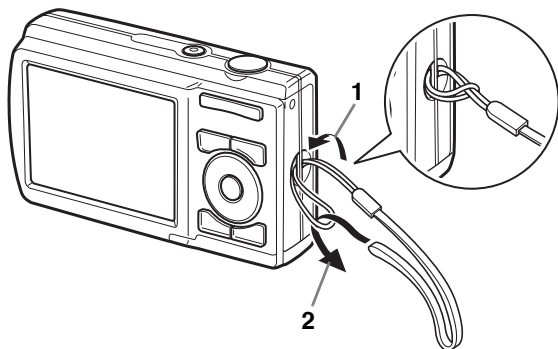

● Инсталиране на батериите и SD картата-памет

Инсталирайте батериите и SD картата-памет (доставя се отделно), както това е показано на илюстрацията.

Капак на гнездото за батерията/картата

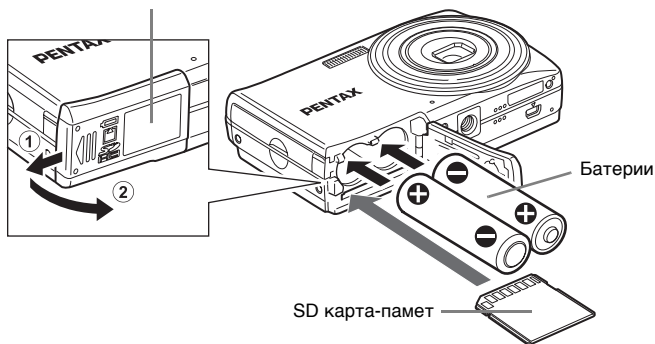

2 Включване и изключване на камерата

● Натиснете бутона за захранването

Камерата се включва и е готова за заснемането на неподвижни изображения. Това се нарича режим Снимане.

За да изключите камерата, натиснете още веднъж бутона за захранването.

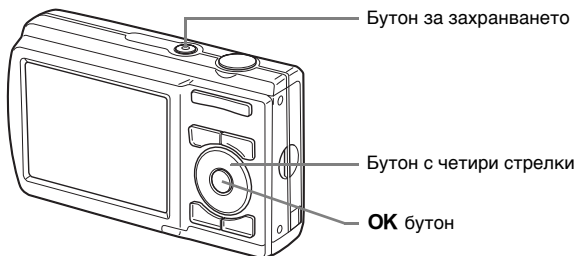

● Настройване на езика и на датата и часа

Когато включите камерата за първи път, се появява екранът за избор на език [Language/言語] (Език). Изберете езика, а след това настройте текущите дата и час.

- 1 Използвайте бутона с четири стрелки (▲ ▼ ◀ ▶), за да изберете желанния език.
- 2 Натиснете бутона **OK**.

Language/言語		
English	日本語	Türkçe
Français	Dansk	Ελληνικά
Deutsch	Svenska	Русский
Español	Suomi	ไทย
Português	Polski	한국어
Italiano	Čeština	中文繁體
Nederlands	Magyar	中文简体
MENU/Cancel		OK/OK

Забележка

- Ако неволно изберете друг език и натиснете бутона **OK**, натиснете бутона или стрелки (▶), за да се върнете в екрана [Language/言語] (Език). Изпълнете Стъпка 1 и Стъпка 2, за да изберете желанния език.

- 3 Натиснете бутона с четири стрелки (►), за да изберете [mm/dd/yy] (мм/дд/гг), след това използвайте бутона с четири стрелки (▲▼), за да изберете формата за датата.

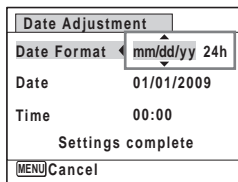

- 4 Натиснете бутона с четири стрелки (►), за да изберете [24h], а след това използвайте бутона с четири стрелки (▲▼), за да изберете [24h] (24-часово представяне) или [12h] (12-часово представяне).
- 5 Натиснете бутона с четири стрелки (►), след това натиснете бутона с четири стрелки (▼), за да преместите рамката върху [Date] (Дата).
- 6 Натиснете бутона с четири стрелки (►), за да изберете [01] (месец), [01] (дата) или [2009] (година), след това използвайте бутона с четири стрелки (▲▼), за да настроите датата на текущия ден.
- 7 Натиснете бутона с четири стрелки (►), след това натиснете бутона с четири стрелки (▼), за да преместите рамката върху [Time] (Час).
- 8 Натиснете бутона с четири стрелки (►), за да изберете [00] (час) или [00] (минута), след това натиснете бутона с четири стрелки (▲▼), за да настроите текущия час.
- 9 Натиснете бутона с четири стрелки (►), след това натиснете бутона с четири стрелки (▼), за да изберете [Settings complete] (Край на настройката).
- 10 Натиснете бутона **OK**.

● Форматиране на SD карта-памет

Винаги форматирайте картите-памет SD, които не са били използвани или са били използвани с друга камера или устройство.

Внимание

- Имайте предвид, че форматирането ще изтрие цялата информация, записана върху SD картата-памет. Преди да форматирате, запазете информацията от SD картата на компютър.

- 1 Натиснете бутона **MENU**, след това натиснете бутона с четири стрелки (◀▶), за да видите меню [↖ Setting] (Настройка).
- 2 Използвайте бутона с четири стрелки (▲▼), за да изберете [Format] (Форматиране) и след това натиснете бутона с четири стрелки (▶).
- 3 Използвайте бутона с четири стрелки (▲▼), за да изберете [Format] (Форматиране) и след това натиснете бутона **OK**.

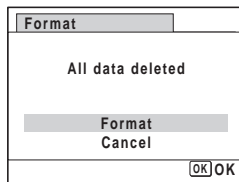

3 Снимане

● Индикации на екрана

В режим на заснемане на неподвижно изображение се появяват следните индикации.



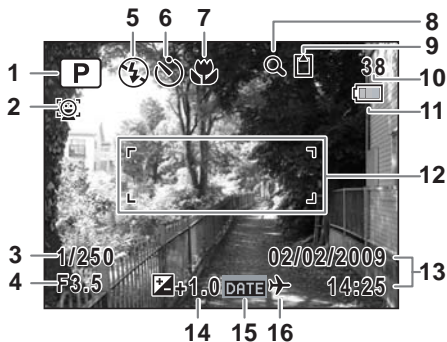

Нормално изобразяване в режим Снимане на неподвижни изображения

- 1 Режим на снимане
- 2 Символ Приоритет на лицето
- 3 Скорост на затвора
- 4 Бленда
- 5 Режим на светкавицата
- 6 Режим на снимане
- 7 Режим на фокусиране
- 8 Символ на функцията Цифрово увеличение/Intelligent zoom
- 9 Състояние на паметта
- 10 Оставаш капацитет за записване на изображения
- 11 Индикатор за нивото на батерията
- 12 Рамка за фокусиране
- 13 Дата и час
- 14 EV корекция
- 15 Настройка на отпечатването на датата
- 16 Настройка на час по света



Индикатор за нивото на батерията

Можете да проверявате нивото на батерията чрез  индикатора върху екрана.

Информация на екрана	Състояние на батерията
 (зелено)	Има достатъчно захранване.
 (зелено)	Нивото на батериите е ниско.
 (жълто)	Нивото на батериите е много ниско.
 (червено)	Батериите са изтощени.
[Battery depleted] (Батерията е изтощена)	След като се появи това съобщение, камерата ще се изключи.

● Когато снимате

Насочете камерата към обекта, след това натиснете бутона за освобождаване на затвора. В зависимост от осветеността светкавицата ще се включи автоматично.

- 1 Композирайте кадъра на екрана, като използвате рамката за фокусиране.
- 2 Използвайте бутона за увеличаване/намаляване /▲▲▲/▲, за да промените заснеманата област.

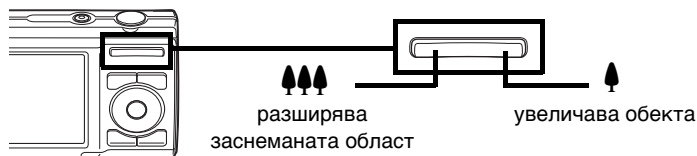

- 3 Натиснете наполовина бутона за освобождаване на затвора. Цветът на рамката за фокусиране показва дали камерата е фокусирала ясно обекта или не.

Зелен : Обектът е на фокус.

Бял : Обектът не е на фокус.

Задръжте бутона за освобождаване на затвора и изчакайте рамката за фокусиране на стане зелена.

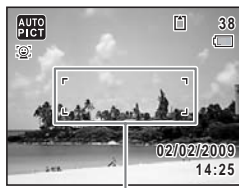

Рамка за фокусиране

- 4 Натиснете напълно бутона за освобождаване на затвора. Кадърът е заснет.

Забележка

- Натиснете бутона за освобождаване на затвора плавно на две степени. Това осигурява точно фокусиране и предотвратява трепването на камерата.

● Избиране на режим на снимане

От палетата на режим Снимане можете да изберете режим, подходящ за заснеманата ситуация.

Натиснете бутона с четири стрелки (▼) в режим Снимане (📷).



Използвайте бутона с четири стрелки (▲▼◀▶), за да изберете режим на снимане и натиснете бутона **OK**.

Забележка

- Когато изберете символ, описанието на избрания режим на снимане се появява в долната половина на екрана.

● Избор на режим на фокусиране

С всяко натискане на бутона с четири стрелки (▶) in 📷 режимът на фокусиране се сменя между следните режими.

AF	Standard (Стандартни)
🌸	Макро (Макро)
PF	Pan Focus (Голям обхват на фокуса)
▲	Infinity (Безкрайност)

Diagram illustrating the focus mode selection process. A vertical arrow on the left points downwards, indicating the sequence of modes: AF (Standard), Macro (🌸), PF (Pan Focus), and Infinity (▲). A horizontal arrow on the right points from the table to the camera's Focus Mode menu, which shows the selected mode (Standard) and the corresponding icons.

Забележка

- Достъпните режими на фокусиране се различават в зависимост от избрания режим на снимане.

● Избиране на режим за светкавицата

С всяко натискане на бутона с четири стрелки (◀) in 📷 режимът на светкавицата се сменя между следните режими.

⚡	Auto (Авто)
⚡	Flash Off (Изключена светкавица)
⚡	Flash On (Включена светкавица)
👁️⚡	Flash On + Red-eye (Включена светкавица + Намаляване на ефекта червени очи (Flash On + Red-eye))



Забележка

- Достъпните режими на светкавицата се различават в зависимост от избрания режим на снимане.

● Избиране на режим на работа



С всяко натискане на бутона с четири стрелки (▲) in 📷 режимът на работа се сменя между следните режими.

□	Standard (single frame) (Стандартно (единичен кадър))
⌚	Self-timer (10 sec.) (Самоснимачка (10 сек.))
📷	Continuous Shooting (Непрекъснато снимане)
📷	16-frame shooting (снимане на 16 кадъра)







Внимание

- 📷 и 📷 не могат да се избират в режими ● (Зелен), AUTO PICT (Auto Picture (Автоматична картина)), 🌃 (Night Scene (Нощна сцена)), 🎞️ (Movie (Филм)), 🖼️ (Frame Composite (Композиране на рамка)) или 📷 (Digital Panorama (Цифрова панорама)).

-  не може да се избира в режим  (Half-length Portrait (Портрет в полуръст)) или  (Digital SR (Цифров SR)).

Забележка

- Можете също да изберете  (2 sec. Self-timer (Самоснимачка (2 сек.))). Изберете  (10 sec. Self-timer (Самоснимачка (10 сек.))), после натиснете бутона с четири стрелки () и след това ().
- Достъпните режими на работа се различават в зависимост от избрания режим на снимане.

4 Възпроизвеждане на изображения

Можете да възпроизведете на екрана заснетите изображения и да изтривате ненужните кадри от камерата.

● Възпроизвеждане на изображения





- 1 След като заснемете кадър, натиснете бутона .

Изображението се появява в екрана.

За да видите предишното или следващото изображение, натиснете бутона с четири стрелки ()



Забележка

- Натиснете  на бутона за увеличаване/намалвяване/ за да видите едновременно 4 кадъра (едновременно изобразяване на четири кадъра). Натиснете  отново, за да преминете към едновременно изобразяване на девет. Натиснете , за да преминете в режим „изобразяване на папка“ или „изобразяване на календар“.

● Изтриване на изображения

- 1 Изобразете кадъра, който искате да изтриете.

- 2 Натиснете бутона .

Появява се екран за потвърждаване.

- 3 Използвайте бутона с четири стрелки () , за да изберете [Delete] (Изтрий).

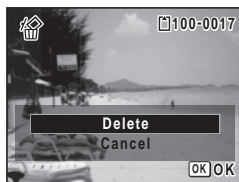

- 4 Натиснете бутона **OK**.

Забележка

- Можете да защитите записаните изображения от случайно изтриване.
- Можете наведнъж да изтриете няколко изображения, които са били избрани в екрана на едновременно изобразяване на четири или девет кадъра.
- Можете да изтриете наведнъж всички изображения.

● Избране на режим Възпроизвеждане

Можете да изберете режим за възпроизвеждане или редактиране на изображения от палетата на режим Възпроизвеждане.

Натиснете бутона с четири стрелки (▼) в режим Възпроизвеждане (▶).

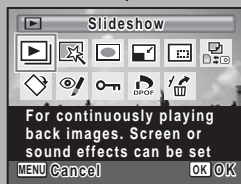

Използвайте бутона с четири стрелки (▲▼◀▶), за да изберете режим на възпроизвеждане и Забележка

- Когато изберете символ, описанието на избрания режим на възпроизвеждане се появява в долната половина на екрана.

▶ Slideshow (Серия кадри)

За непрекъснато възпроизвеждане на изображения. Могат да се настройват екранни или звукови ефекти.

🔍 Digital Filter (Цифров филтър)

Прилага върху изображенията цифрови филтри, като Цвят и Яркост.

👁 Frame Composite (Композиране на рамка)

За композиране на изображение с рамка. Изберете Запиши върху или Запиши, за да го запазите.

🔄 Image Rotation (Завъртане на изображение)

За завъртане на заснетите изображения. Полезно, когато вертикални изображения се гледат на екрана на телевизор.

👁 Red-eye Compensation (Корекция на червени очи)

За коригиране на ефекта червени очи. Може да не работи за някои изображения поради естеството на изображенията.

🔒 Protect (Защита)

Защитава изображенията от изтриване. Все пак при форматиране се изтриват всички изображения.

Смяна на размера

За смяна на записващите пиксели и нивото на качеството с цел да се намали размерът на файла.

Resize (Изрязване)

За изрязване на изображения. Записват се в отделен файл.

Cropping (Копиране на изображение)

За да копирате изображения между вградената памет и SD карта-памет.

DPOF

За настройване на параметрите за печат на изображенията. Полезно е, когато изображенията се отпечатват в печатница.

Image Recovery (Възстановяване на изображение)

За възстановяване на случайно изтрети изображения.

Преглеждане на ръководството за използване

За подробна информация за Optio E80 и за информация за свързването към компютър следвайте долните инструкции, за да видите Ръководството за използване доставения заедно с камерата компакт-диск.

За да можете да разгледате това ръководство, на компютъра трябва да е инсталиран Adobe Reader.

За да заредите Adobe® Reader®, отидете на web страницата на Adobe. Adobe, логото на Adobe и Reader са или регистрирани търговски марки или търговски марки на Adobe Systems Incorporated в САЩ и/или други страни.

Възпроизвеждане на компютър с Windows

- 1 Включете компютъра.
- 2 Поставете компакт диска (Ръководства за използване) в CD-ROM устройството на компютъра.
Появява се екранът PENTAX Optio E80.
- 3 Щракнете [Open Operating Manuals] (Отвори ръководства за използване).
Появява се екранът за избор на език.
- 4 Щракнете избрания език.
Появява се избраното ръководство.

Възпроизвеждане на компютър с Macintosh

- 1 Включете компютъра Macintosh.
- 2 Поставете компакт диска (Ръководства за използване) в CD-ROM устройството на компютъра.
- 3 Щракнете два пъти върху символа на компакт диска Optio E80.

- ④ Щракнете два пъти върху символа на папката [Open Operating Manuals] (Ръководства за използване).
- ⑤ Щракнете два пъти върху символа [OPM_OptioE80_EN] (Ръководство за използване).

Появява се избраното ръководство.

Имената на файловете се различават в края в зависимост от избрания език.

HOYA CORPORATION PENTAX Imaging Systems Division	2-36-9, Maeno-cho, Itabashi-ku, Tokyo 174-8639, JAPAN (http://www.pentax.co.jp/)
PENTAX Europe GmbH (European Headquarters)	Julius-Vosseler-Strasse, 104, 22527 Hamburg, GERMANY (HQ - http://www.pentaxeuropa.com) (Germany - http://www.pentax.de) Hotline: 0180 5 736829 / 0180 5 PENTAX - Austria Hotline: 0820 820 255 (http://www.pentax.at)
PENTAX U.K. Limited	PENTAX House, Heron Drive, Langley, Slough, Berks SL3 8PN, U.K. (http://www.pentax.co.uk) Hotline: 0870 736 8299
PENTAX France S.A.S.	112 Quai de Bezons - BP 204, 95106 Argenteuil Cedex, FRANCE (http://www.pentax.fr) Email: http://www.pentax.fr/_fr/photo/contact.php?photo&contact Hotline: 0826 103 163 (0,15€ la minute) Fax: 01 30 25 75 76
PENTAX Imaging Company A Division of PENTAX of America, Inc.	(Headquarters) 600 12th Street, Suite 300 Golden, Colorado 80401, U.S.A. (PENTAX Service Department) 12061 Tejon St. STE 600 Westminster, Colorado 80234, U.S.A. (http://www.pentaximaging.com)
PENTAX Canada Inc.	1770 Argentinia Road Mississauga, Ontario L5N 3S7, CANADA (http://www.pentax.ca)
Bulgaria	VIP Trading Ltd. Stara Planina St. 15. 1000 Sofia
Czech Republic	PENTEC s.r.o. Velešlavinska 19/30, 162 00 PRAHA 6 (Internet:// www.pentax.cz)
Denmark	Westheimer A/S - Erhvervsvej 30, DK-2610 Rødovre Phone number: +45 4485 3400 - Email address: info@westheimer.dk Website: www.westheimer.dk
Estonia	Nordic Digital AS - Tööstuse tee 6 - Tõrvandi alevik, Ülenurme vald - Tartumaa 61715 e-mail: info@pentax.ee - www.pentax.ee - Telefon: +372 7337700
Finland	Focus Image Nordic Oy - Pakkalankuja 7, 01510 Vantaa - Tel. 09 4730 8451 E-mail: info@focusnordic.fi - Web: www.focusnordic.fi
Greece	ΣΑΛΚΟΦΩΤ Α.Ε./ Ελλάδα - Σταδίου 43, 105 59 Αθήνα, τηλ. 210 3217 506 Βενιζέλου 15, 546 24 Θεσσαλονίκη, τηλ. 231 0278 600 - e-mail: salkath@otenet.gr - www.salkofot.gr
Croatia	Distribuiranje ili kopiranje bilo kojeg dijela ove upute bez izričitog odobrenja poduzeća NEO ORBIS d.o.o. predstavlja povredu zakona. Sva prava zadržana. Rok osiguranog servisa i rezervnih dijelova je sedam godina od dana kupnje. ovlašteni distributer: NEO ORBIS d.o.o. - Zagrebacka 145 b. 10370 Dugo Selo e-mail: info@pentax.hr - www.pentax.hr ovlašteni servis: INFODATA - CMP Savica Šanci 111. 10000 Zagreb e-mail: servis@pentax - tel. 01 / 2409-140
Lithuania	Vilbros prekyba UAB - Svitrigailos 11 B. 3228 Vilnius
Latvia	SIA Elkor Trade - 201., Brivibas str. 1039 Riga
Poland	Apollo Electronics, Ul. Szyszkowa 35/37, 02-285 Warszawa
Portugal	Exija Garantia do - Representante oficial - Beltrão Coelho, S.A.
Slovakia	EXAPRO SLOVAKIA LTD. - Masarykova 49 - 071 01 Michalovce

- PENTAX and Optio are trademarks of HOYA CORPORATION.
- Specifications and external dimensions are subject to change without notice.

AP028950_MULT1

Copyright © HOYA CORPORATION 2009
FOM 01.08.2009 Printed in Europe